

KAWAI

DIGITAL PIANO CA401 Manuel de l'utilisateur

Information importante

Préparation

Utilisation basique

Réglages et paramètres

Annexe

FR

Règles de sécurité

Lisez attentivement les règles de sécurité avant utilisation de l'instrument pour en assurer le bon usage. Lors de l'utilisation de cet instrument électronique, nous vous prions de respecter les recommandations suivantes pour plus de sécurité. Les enfants en bas âge doivent utiliser cet instrument sous la supervision d'un adulte.

Significations des avertissements et des symboles suivants



ATTENTION: POUR REDUIRE LES RISQUES D'INCENDIE OU D'ELECTROCUTION, N'OUVREZ PAS L'ADAPTATEUR SECTEUR. A L'INTERIEUR, AUCUNE PARTIE N'EST REPARABLE PAR L'UTILISATEUR. POUR LA MAINTENANCE, ADRESSEZ-VOUS A DU PERSONNEL QUALIFIE.

	<h3>AVERTISSEMENT</h3> <p>Indique un risque potentiel pouvant entraîner la mort ou de graves lésions si une recommandation est ignorée ou que l'appareil n'est pas manipulé correctement.</p>
	<h3>ATTENTION</h3> <p>Indique un risque potentiel pouvant entraîner des blessures ou des dégâts matériels si une recommandation est ignorée ou que l'appareil n'est pas manipulé correctement.</p>

	Indique que des précautions doivent être prises.
	Indique une manipulation interdite (une manipulation qui ne doit pas être effectuée).
	Indique une instruction (une manipulation qui doit être effectuée) ou une information.

AVERTISSEMENT

Cela constitue un risque de choc électrique, d'incendie, de blessures, de chute, de dégâts ou de panne.

	L'appareil doit être branché sur une prise secteur qui délivre la tension spécifiée.		Protégez l'instrument de l'eau.
	Le câble d'alimentation fournis doivent être utilisés avec cet instrument uniquement.		Pour débrancher le câble d'alimentation de la prise de l'instrument, tenez bien la prise et tirez.
	Le câble d'alimentation et l'adaptateur secteur ne doivent pas : être trop pliés, placés sous des objets lourds, mis au contact d'objets chauds, être endommagés.		En cas d'orage ou si vous n'utilisez pas l'instrument pendant une longue période, débranchez le câble d'alimentation.
	Ne placez pas l'adaptateur secteur près d'un objet chaud ni de façon à ce que la chaleur s'accumule.		Si quelque chose d'anormal se produit avec l'instrument, éteignez-le immédiatement et débranchez le câble d'alimentation.
	Si de la poussière apparaît sur la prise, essuyez-la à l'aide d'un chiffon.	<p>Si l'un de ces cas se présente, l'instrument peut être tombé en panne. Le cas échéant, ne l'utilisez pas, débranchez le câble d'alimentation et contactez le magasin où vous avez acheté l'instrument.</p> <ol style="list-style-type: none"> 1. Des objets extérieurs sont tombés dans l'instrument. 2. De l'eau est tombée dans l'instrument. 3. Certaines parties de l'instrument ou un accessoire sont anormalement chauds. 4. Il y a une odeur inhabituelle ou de la fumée. 	
	Ne pas démonter, réparer ni modifier cet instrument.		
	Ne branchez/débranchez pas le câble d'alimentation avec les mains mouillées.		



ATTENTION

Cela constitue un risque de chute, de dégâts, de panne, de blessures, d'effet nocif sur la santé.



Placez le câble d'alimentation de sorte à pouvoir le débrancher facilement.



L'instrument n'est pas complètement déconnecté de l'électricité, même lorsqu'il est éteint.

Pour l'éteindre complètement, débranchez le câble de la prise sur l'instrument.



Ne pas utiliser le casque sur de longues durées avec un volume élevé.



Ne pas courir autour de l'instrument.



Ne pas faire tomber ni cogner l'instrument.

Ne pas utiliser l'instrument dans les endroits suivants :

1. Endroits où le sol n'est pas stable et l'instrument est bancal.
2. Endroits régulièrement mouillés.
3. Endroits extrêmement chauds ou froids.
4. Endroits extrêmement humides ou secs.
5. Endroits exposés directement à la lumière du soleil, près d'une fenêtre par exemple.
6. Endroits contenant beaucoup de sable ou de poussière.
7. Endroits où l'instrument est exposé à beaucoup de vibrations.



Ne pas utiliser d'autre support que celui fourni en option par notre entreprise.



N'appuyez pas fortement vos ongles, des objets pointus ou des objets durs contre la surface de l'écran.



Ne pas se mettre debout, s'accrocher ni pousser l'instrument.



Veillez lire au préalable les instructions d'assemblage de l'instrument ou de la banquette (si incluse) avant montage.



Inspectez régulièrement les vis d'assemblage de l'instrument et celles de la banquette (si incluse) afin de vous assurer qu'elles ne sont pas desserrées et resserrez-les si nécessaire.



Le réglage en hauteur de la banquette (si incluse) doit être effectué lorsque personne n'est assis dessus.



Gardez les petites pièces hors de portée des enfants.



Pour déplacer l'instrument, maintenez-le toujours horizontal à deux personnes ou plus.



Le piano doit être placé à un endroit lui qui n'affecte pas sa ventilation.
Laissez au moins 5 cm autour de lui pour une ventilation optimale.



Ne placez aucune partie de votre corps sous le support de l'instrument ou sous les pédales.



Ne placez aucune partie de votre corps sous le support de l'instrument ou sous les pédales.

Référence commerciale

Les informations, telles que le nom du modèle et le numéro de série, sont spécifiées sur la plaque située sous l'instrument.

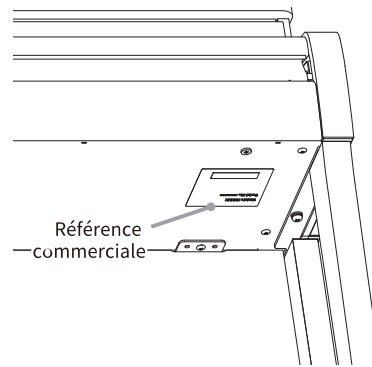

Dépannage

Si quelque chose d'anormal se passe dans l'appareil, éteignez-le immédiatement (position OFF), débranchez le câble d'alimentation, et contactez le magasin où vous avez acheté l'appareil.

Information sur les déchets industriels à destination des usagers



Si votre produit porte le marquage du symbole de recyclage, cela signifie qu'à la fin de sa vie, vous devez le remettre de façon séparée dans un centre de collecte de déchets approprié. Vous ne devez pas le remettre avec les déchets ménagers. Remettre ce produit dans un centre de collecte de déchets approprié évitera de potentiels effets négatifs sur l'environnement et sur la santé qui pourraient survenir dans le cas contraire du fait d'un traitement des déchets non adapté. Pour de plus amples détails, merci de contacter les instances locales. (Union Européenne uniquement)

Introduction

Félicitations pour l'achat de ce piano numérique ! Afin de profiter pleinement et pour longtemps de cet instrument, veuillez lire attentivement ce manuel d'utilisation et le conserver avec la garantie dans un endroit sûr.







À propos de ce manuel d'utilisation

- Ce manuel d'utilisation fournit des guides sur les actions de base nécessaires à l'utilisation de cet instrument, ainsi que des explications sur les opérations permettant de maîtriser ses nombreuses fonctions.
- Les illustrations et fonctions de l'écran affichées dans ce manuel peuvent être différentes de celles de l'instrument, selon sa version.

À propos des droits de propriété intellectuelle

- La marque et les logos Bluetooth® sont des marques déposées appartenant à Bluetooth SIG, Inc. et leur utilisation par Kawai Musical Instruments Mfg. Co., Ltd. est sous licence.
- « MIDI » est une marque déposée de l'Association of Musical Electronics Industry (AMEI).
- Windows est une marque déposée par Microsoft Corporation.
- Mac est une marque déposée par Apple Inc.
- Toutes les autres entreprises et les noms de produit décrits dans ce manuel sont des marques ou des marques déposées par leurs propriétaires respectifs.
- L'utilisation avec cet instrument de matériel existant protégé par un copyright, tels que les CDs, fichiers de musique et fichiers standards MIDI (SMF) disponibles dans le commerce, pour des fins personnelles ou privées à la maison, est soumise aux lois de propriété et ne doit pas dépasser du cadre d'une utilisation acceptable sans la permission du propriétaire des droits. Kawai Musical Instruments Mfg. Co., Ltd. n'est responsable d'aucune utilisation ni d'aucun acte allant à l'encontre de la loi.

À propos des symboles

	Les informations entre crochets [] dans les descriptions d'opérations indiquent le nom du curseur, du bouton ou du terminal.
	Ce symbole désigne le bouton à actionner, et le chiffre accompagnant ce symbole indique l'ordre de l'opération. La valeur de ce symbole correspond au nombre qui décrit la procédure.
	Le symbole pointant du doigt indique l'opération clé, et la valeur dans ce symbole est le chiffre assigné à l'opération correspondante.
	Indique une remarque sur l'opération.
	Indique l'explication de termes et d'éclaircissement lorsqu'un nom et l'affichage sont différents.
	Indique des pages de référence.

À propos de l'entretien

- Déconnectez le câble d'alimentation avant de nettoyer.
- N'utilisez pas de produits chimiques tels que l'alcool, le benzène, le diluant pour peinture, ou l'eau de Javel ; ils peuvent décolorer ou détériorer certaines parties de l'instrument comme le clavier, l'extérieur ou les panneaux.
- Veuillez noter que des frottements répétés peuvent causer une décoloration ou détérioration selon le matériau du chiffon utilisé.
- Si la surface des pédales est sale, nettoyez-la avec une éponge de vaisselle sèche. Si les pédales sont dorées, les nettoyer avec un chiffon peut les rendre troubles.
- Si les pédales sont sales, n'utilisez pas de produits anti-rouille.

Table des matières

Informations importantes

Règles de sécurité	3
Règles de sécurité.	4
Introduction	6
Table des matières	7

Préparation

Noms et fonctions	8
Protège-clavier et Pupitre	10
Pédales	11
Alimentation	12
Volume et casque	13
L'écran d'accueil	14

Fonctionnement de base

Sons	15
Métronome	16
Enregistreur	17
Menu Musique	20
Passer au mode menu Musique	20

Ajustements et paramètres

Menu Paramètres	22
Accéder aux menus Paramètres	23

Annexe

Dépannage	24
Liste des morceaux internes	28
Connexion à d'autres appareils	30
Instructions d'assemblage	32
Informations sur les spécifications de l'adaptateur	36
Déclaration de conformité de l'UE	37
Spécifications	38

MEMO

Pour plus d'informations sur le menu Musique (Leçon, Concert Magic), le menu des paramètres et d'autres opérations, merci de vous référer au manuel en ligne.

<https://www2.kawai.co.jp/emi-web/piano-docs/>



Noms et fonctions

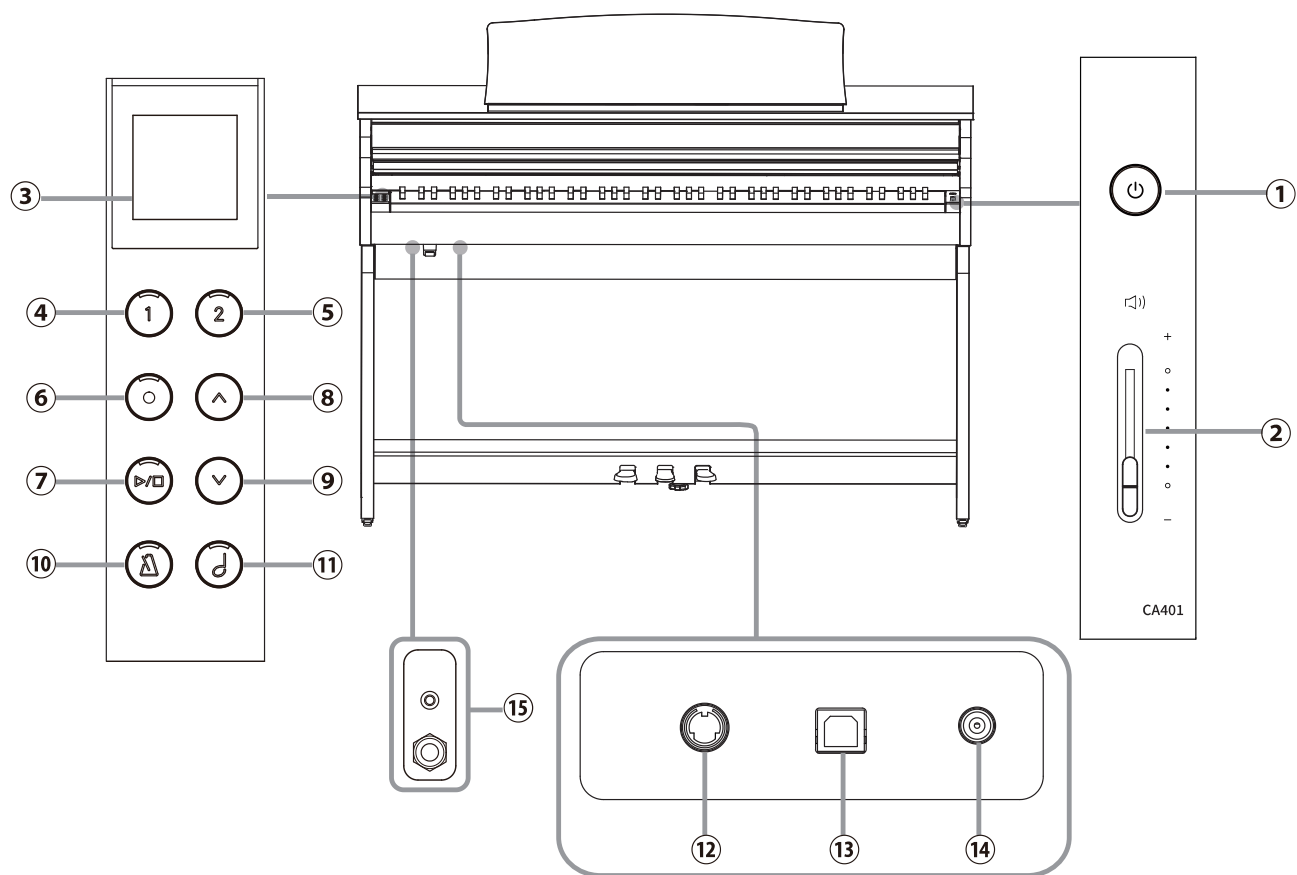

Noms et fonctions

① Bouton [POWER]

Ce bouton sert à allumer/éteindre le piano numérique.
Assurez-vous d'éteindre l'instrument après avoir fini de jouer.

② Curseur [MASTER VOLUME]

Ce curseur contrôle le niveau du volume général des enceintes intégrées au piano numérique ou du casque connecté.

③ Écran

Il affiche le nom des fonctions et les valeurs définies.



Une feuille transparente est posée sur l'écran. Retirez-la avant utilisation.

④ Bouton [1]

Ce bouton permet de sélectionner les fonctions affichées sur [1].

⑤ Bouton [2]

Ce bouton permet de sélectionner les fonctions affichées sur [2].

⑥ Bouton [REC]

Ce bouton permet de vous enregistrer.

⑦ Bouton [PLAY/STOP]

Ce bouton permet de démarrer/mettre en pause les enregistrements et les morceaux internes tels que ceux stockés dans Leçon.

⑧ Bouton [UP]

Ce bouton permet d'aller vers le haut dans le menu ou d'augmenter les valeurs définies.

⑨ Bouton [DOWN]

Ce bouton permet d'aller vers le bas dans le menu ou de réduire les valeurs définies.

⑩ Bouton [METRONOME].

Ce bouton permet d'activer/désactiver la fonction métronome et de régler son tempo, sa signature rythmique et les paramètres du volume.

⑪ Bouton [SOUND SELECT]

Ce bouton permet de sélectionner des sons.

⑫ Connecteur [PEDAL]

Ce bouton permet de sélectionner des sons.

⑬ Connecteur [USB TO HOST]

Ce port sert à connecter l'instrument à un ordinateur avec un câble USB de type B to A pour pouvoir envoyer et recevoir des données MIDI.

⑭ Connecteur [DC IN]

Cette prise permet de connecter l'adaptateur secteur.

⑮ Prises jacks [PHONES]

Ces prises jacks servent à connecter un casque stéréo au piano numérique. Les connecteurs jack stéréo mini et standard sont fournis et peuvent être utilisés simultanément, permettant d'utiliser deux casques à la fois.

Ouvrir/Fermer le protège-clavier

Pour ouvrir le protège-clavier, soulevez-le délicatement avec les deux mains.

Pour fermer le protège-clavier, abaissez-le délicatement avec les deux mains.

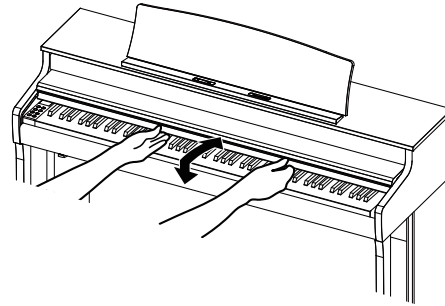

CHECK

- Ne posez rien sur le protège-clavier si vous allez l'ouvrir. Les objets pourraient tomber dans l'instrument et provoquer un choc électrique, un court-circuit, un incendie ou un dysfonctionnement.
- Prenez soin de ne pas vous bloquer les doigts ou les mains entre le protège-clavier et l'instrument.

Pupitre

1. Soulevez le pupitre.
2. Fixez les attaches métalliques au bas du pupitre à l'endroit que vous souhaitez au support sur l'instrument. (L'angle est réglable sur trois positions.)

La partition annotée peut être maintenue grâce aux pinces à partition.

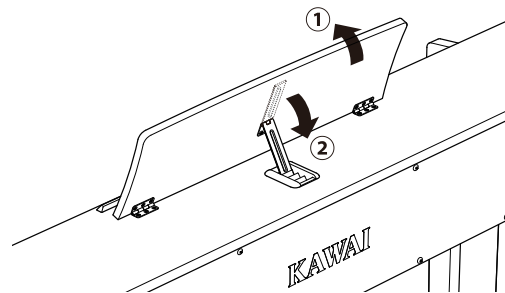

Attaches

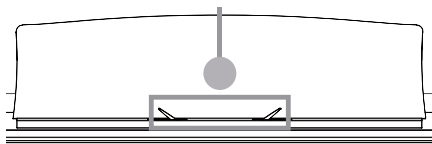

Pédales

Comme un piano acoustique, ce piano comporte trois pédales. Ces pédales produisent les effets suivants.

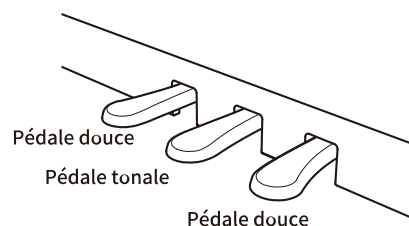

Pédale de sustain (pédale de droite)

En appuyant sur cette pédale maintient le son après avoir retiré les mains du clavier – enrichissant beaucoup le son du piano tout en accompagnant les passages « legato ». La pédale de sustain est capable de répondre à une demi-pédale.

Pédale tonale (pédale du centre)

En appuyant sur cette pédale en utilisant le clavier, avant de relâcher les touches, fait perdurer le son des seules notes qui ont été jouées à ce moment donné. Les touches jouées après que la pédale de soutien ait été appuyé ne seront pas maintenues.

Pédale douce (pédale de gauche)

En appuyant sur cette pédale adoucit le son, réduisant son volume. Lorsque le son Jazz Organ est sélectionné, la pédale douce est aussi utilisée pour alterner la vitesse de simulation de cabine Leslie entre les modes d'effet « Slow » (Lent) et « Fast » (Rapide).

CHECK

Selon le son sélectionné, l'effet peut être difficile à remarquer.

Vis de réglage

Une vis de réglage se trouve sur le pédalier. Assurez-vous de tourner la vis de réglage jusqu'à ce qu'elle touche complètement le sol. Le pédalier peut être endommagé si la vis de réglage ne touche pas complètement le sol ou si elle y est trop fortement appuyée.

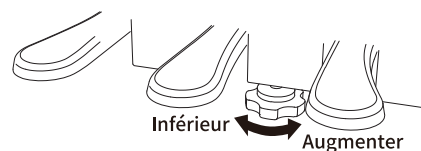

Système de pédale Grand Feel

Ce piano numérique dispose du système de pédale Grand Feel, qui imite le toucher des pédales de sustain, douce et tonale d'un piano acoustique de concert SK-EX.

Alimentation

1. Connecter l'adaptateur secteur à l'unité principale

Branchez l'adaptateur secteur fourni au cordon d'alimentation puis insérez-le dans la prise [DC IN] située sous l'unité principale.

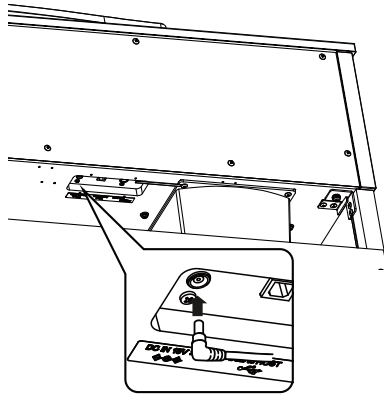

2. Brancher la prise à une sortie

Branchez le câble d'alimentation dans une prise secteur.

3. Allumer l'instrument

Appuyez sur le bouton [POWER] pour allumer l'instrument. Lorsqu'il est démarré, le voyant LED du bouton [POWER] s'allume. Pour éteindre, appuyez de nouveau sur le bouton [POWER].

CHECK

N'éteignez pas l'instrument avant la fin du démarrage. Aussi, ne débranchez pas le câble d'alimentation avant que l'affichage sur l'écran n'ait disparu.

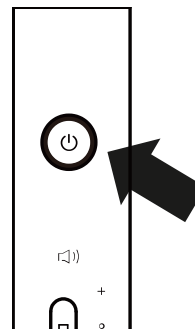

Volume et casque

Régler le volume

Utilisez le curseur [MASTER VOLUME] sur la droite de l'unité principale pour régler le volume. Déplacez le curseur vers le haut pour augmenter le volume et vers le bas pour le réduire. Écoutez le son pour régler le volume en appuyant sur les touches.

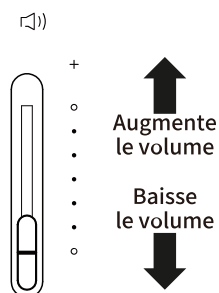

Utiliser un casque

Connectez le casque aux prises jacks [PHONES] en dessous de l'instrument. Lorsque le casque est connecté, le son arrête de sortir des enceintes de l'instrument.

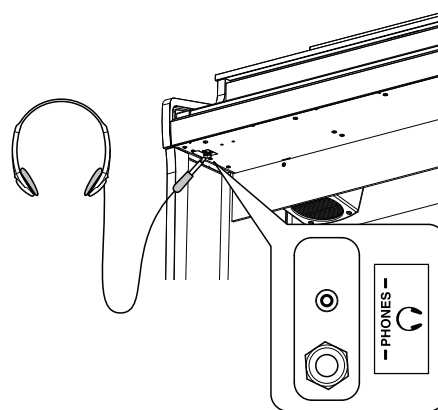

Utiliser le support pour casque

Lorsque vous n'utilisez pas le casque, le support pour casque fourni vous permet de le déposer. Pour utiliser le support pour casque, attachez-le à l'instrument comme dans l'illustration.

CHECK

N'accrochez rien d'autre qu'un casque au support pour casque. Cela pourrait l'endommager.

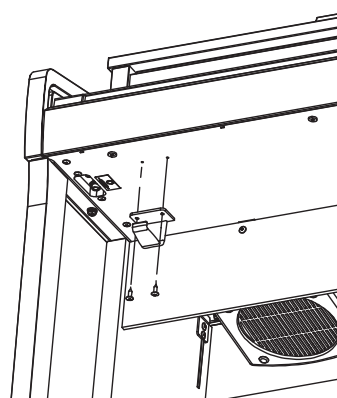

L'écran d'accueil

Le premier écran affiché après le démarrage de l'instrument est l'écran d'accueil. Il est le menu initial de toute activité.

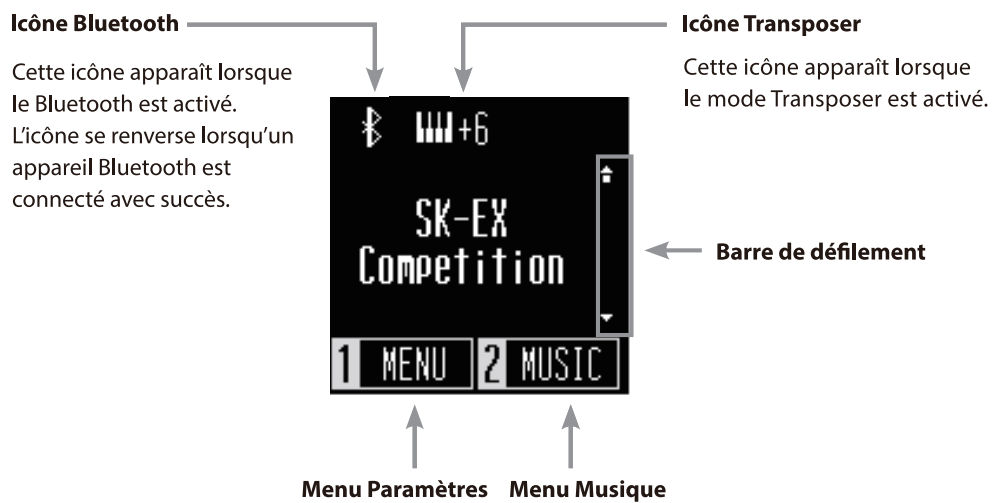

Sons

Cela permet d'accéder aux sons de pianos classiques et pianos droits, dont les pianos SK-EX, ainsi qu'à de nombreux sons uniques pour un piano numérique.

Méthode 1

Appuyez sur les boutons [UP]/[DOWN] de l'écran d'accueil pour sélectionner des sons.

Appuyez simultanément sur les boutons [UP] et [DOWN] pour restaurer le paramètre par défaut "SK-EX Competition Grand Piano | Concert".

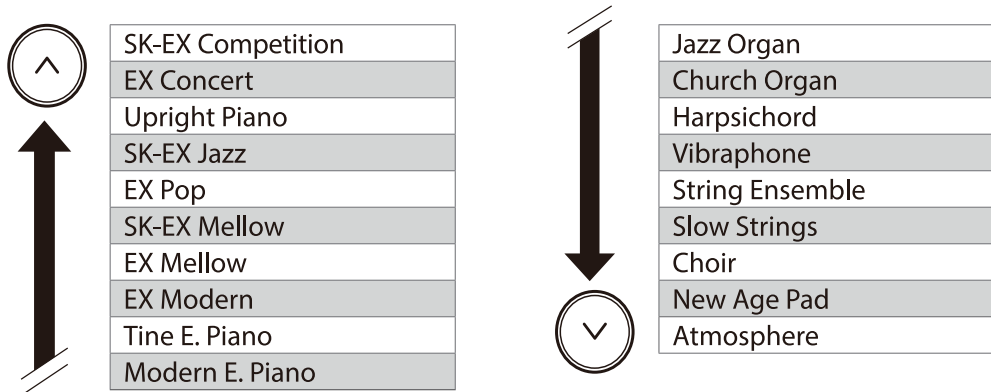

CHECK

L'écran affiche des noms de sons raccourcis.

Sons

Méthode 2

Appuyez sur le bouton [SOUND SELECT] de l'écran d'accueil pour parcourir les sons dans l'ordre de l'illustration ci-dessus et en sélectionner un.

Appuyer sur le bouton [SOUND SELECT] sur "Atmosphere" renverra le curseur sur "SK-EX Competition Grand Piano | Concert".

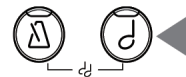

Métronome

La fonction Métronome offre un rythme régulier qui vous aide à jouer du piano à un tempo constant.

Activation/désactivation du métronome

- Appuyez sur le bouton [METRONOME]. La LED du bouton [METRONOME] s'allume et le son du métronome se déclenche.
- Appuyer de nouveau sur le bouton [METRONOME] l'arrêtera et son voyant LED s'éteindra.

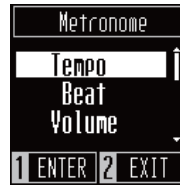

Paramètres du métronome

Objet	Description
Tempo	La valeur spécifiée peut être comprise entre ♩ = 10 à 300. Le terme Tempo correspondant à la valeur est aussi affiché. Par défaut, la valeur est ♩ = 120.
Beat	Le battement peut être réglé sur les valeurs suivantes : 1/4, 2/4, 3/4, 4/4, 5/4, 3/8, 6/8. Lorsque la valeur 1/4 est sélectionnée, il n'y a que le son du clic, sans paramètre d'accent. Par défaut, la valeur est 1/4.
Volume	Le volume du métronome peut être défini sur une échelle de 1 à 10. Par défaut, la valeur est 5.

Paramétrer le métronome

- Appuyez sur le bouton [METRONOME].
- Appuyez sur les boutons [UP]/[DOWN] et sélectionnez le menu des paramètres.
- Appuyez sur le bouton [1] pour ouvrir le menu des paramètres.
- Appuyez sur les boutons [UP]/[DOWN] pour définir une valeur.

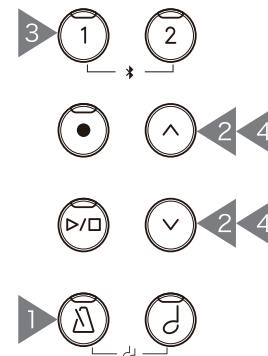
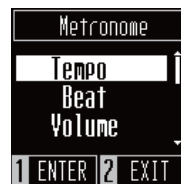

- Pour restaurer les paramètres par défaut, appuyez simultanément sur les boutons [UP] et [DOWN].
- Pour rouvrir l'écran Métronome, appuyez sur le bouton [2].
- Appuyer de nouveau sur le bouton [2] vous fera revenir à l'écran d'accueil.

Enregistreur

Cet instrument permet d'enregistrer des morceaux et de les réécouter.

Enregistrement

1. Appuyez sur le bouton [REC] pour ouvrir l'écran de l'enregistreur. L'indicateur LED du bouton [REC] s'allume dès que l'écran de l'enregistreur est ouvert.
2. Appuyez sur les boutons [UP]/[DOWN] pour sélectionner un morceau.
3. Appuyez sur le bouton [PLAY/STOP] pour démarrer l'enregistrement. L'enregistrement peut aussi être démarré en appuyant sur une touche. Au démarrage de l'enregistrement, les indicateurs LED des boutons [PLAY/STOP] et [REC] s'allument.
4. À la fin de l'enregistrement, les indicateurs LED des boutons [PLAY/STOP] et [REC] s'éteignent. Un symbole ✕ apparaît à côté du morceau enregistré.

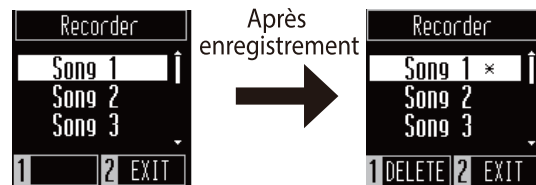
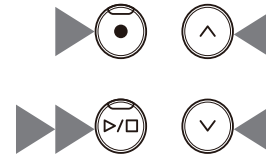

- Les performances peuvent être enregistrées tout en profitant de la fonction Métronome en appuyant sur le bouton [METRONOME].

✓ CHECK

- Lorsqu'un morceau est enregistré dans une mémoire de morceaux contenant les données d'une performance, ces dernières sont écrasées et remplacées par la nouvelle performance.
- Le tempo donné par le métronome n'est pas sauvegardé dans les données de l'enregistreur.

Rejouer un morceau enregistré

1. Sur l'écran de l'enregistreur, appuyez sur les boutons [UP]/[DOWN] pour sélectionner un morceau et le lire depuis la liste des morceaux enregistrés. Lorsque l'indicateur LED du bouton [REC] s'allume, appuyez sur le bouton [REC].
2. Appuyez sur le bouton [PLAY/STOP] pour démarrer la lecture.
3. Appuyez de nouveau sur le bouton [PLAY/STOP] pour arrêter la lecture.

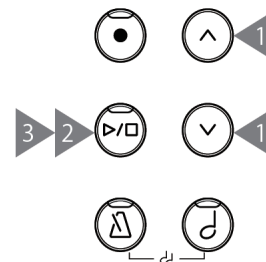

- Le tempo peut être modifié en appuyant sur le bouton [METRONOME]. La vitesse de lecture change selon le tempo du métronome.

P.16 Paramètres du métronome

Supprimer un morceau enregistré

1. Sur l'écran de l'enregistreur, appuyez sur les boutons [UP]/[DOWN] pour sélectionner le morceau enregistré à supprimer.
2. Appuyez sur le bouton [1] quand l'indicateur LED du bouton [REC] est éteint.
3. Pour supprimer, appuyez sur [1]. Pour annuler, appuyez sur [2]. Après suppression du morceau, le symbole * disparaît.

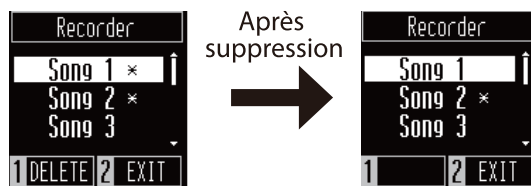

M E M O

Enregistreur

Menu Musique

Les titres/morceaux intégrés inclus dans cet instrument peuvent être écoutés de nombreuses manières, propres au piano numérique.

Objet	Description
Demo Songs	Cet instrument comprend des titres démos pour chaque son.
Lesson	Cet instrument contient un ensemble de titres de leçon stocké dans la mémoire.

La fonction Concert Magic permet aux novices de s'amuser au piano en jouant simplement sur le clavier avec un rythme et un tempo réguliers. Les titres Concert Magic peuvent aussi être lus en tant que démos.

P.28 Liste des morceaux internes

Passer au mode menu Musique

1. Depuis l'écran d'accueil, appuyez sur le bouton [2] pour ouvrir le menu Musique.
2. Appuyez sur les boutons [UP]/[DOWN] pour sélectionner une fonction.
3. Appuyez sur le bouton [1].

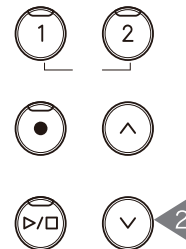

MEMO

En plus de pouvoir profiter des titres intégrés au piano numérique et de les jouer, vous pouvez aussi pratiquer grâce à des titres de leçon grâce à la fonction Concert Magic. Pour plus d'informations sur le menu Musique et l'utilisation de ses fonctionnalités, merci de vous référer au manuel en ligne.
<https://www2.kawai.co.jp/emi-web/piano-docs/>



M E M O

Menu Musique

Menu Paramètres

Les paramètres suivants peuvent être modifiés dans le menu Paramètres.

Fonction	Description
Réverbe	Le paramètre Réverbe ajoute de la réverbération au son.
Transposer	Le paramètre Transposer permet aux joueurs de transposer sans devoir modifier les touches du clavier qu'ils étaient en train d'utiliser.
Contrôle des tonalités	Le paramètre Contrôle des tonalités permet aux joueurs d'optimiser la qualité de leur son pour qu'elle soit la meilleure possible selon là où l'instrument est situé.
Balance du volume faible	Le paramètre Balance du volume faible renforce le pianissimo, rendant le piano plus naturel lorsque le curseur [MASTER VOLUME] est réglé à un niveau bas.
Double	La fonction Double permet de superposer deux sons.
Quatre mains	La fonction Quatre mains divise le clavier en sections gauche et droite qui peuvent jouer dans la même gamme.
Accord	Le paramètre Accord permet aux joueurs de régler la fréquence de l'instrument.
Touch Curve	Le paramètre Touch Curve permet d'ajuster le son en adaptant le volume/caractère tonique produit par la force/la vitesse du jeu.
Mode Technicien virtuel	Le mode Technicien virtuel permet aux joueurs d'effectuer différents ajustements sur le piano grâce à un seul bouton.
Sans feutre	Le paramètre Sans feutre ajuste le volume du son généré lorsque la pédale de sustain est relâchée puis libérée ou que l'amortisseur touche les cordes ou s'en éloigne.
Volume des touches	Le paramètre Volume des touches permet aux joueurs de régler le volume de chacune des 88 touches.
Startup Settings	La fonction Paramètres de démarrage permet aux paramètres définis d'être enregistrés dans la mémoire et rétablis automatiquement chaque fois que l'instrument est allumé.
Casque audio spatial	Casque audio spatial est une fonction qui renforce la profondeur et le réalisme du son du piano acoustique avec les écouteurs ou les casques.
Type écouteurs	Le paramètre Type écouteurs optimise le son de l'instrument avec différents types d'écouteurs ou de casques.
Bluetooth®	Cet instrument supporte la connexion sans fil à des appareils intelligents comme les smartphones et les tablettes.
Volume audio Bluetooth®	Le paramètre Bluetooth Audio Volume permet aux joueurs de régler le volume de la musique lue depuis les appareils connectés diffusée par les haut-parleurs de l'instrument.
Paramètres MIDI	Fonctions et paramètres relatifs à MIDI.
Auto Display Off	Le paramètre Affichage auto off sert à éteindre automatiquement l'écran lorsque le panneau de contrôle n'est pas utilisé.
Arrêt automatique	Le paramètre Arrêt automatique sert à éteindre automatiquement l'instrument après une période d'inactivité définie.
Restauration des paramètres d'usine	La fonction Factory Reset rétablit la configuration par défaut de l'instrument telle qu'à la sortie d'usine.

Accéder aux menus Paramètres

1. Depuis l'écran d'accueil, appuyez sur le bouton [1] pour ouvrir le menu Paramètres.
2. Appuyez sur les boutons [UP]/[DOWN] pour sélectionner une fonction.
3. Appuyez sur le bouton [1].
4. Appuyez sur les boutons [UP]/[DOWN] pour définir la valeur et le type.

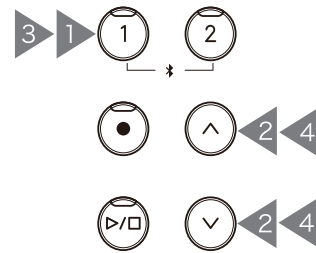
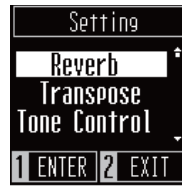

- Pour restaurer les paramètres par défaut, appuyez simultanément sur les boutons [UP] et [DOWN].

MEMO

Pour plus d'informations sur le menu des paramètres et des explications sur son usage, merci de vous référer au manuel en ligne.

<https://www2.kawai.co.jp/emi-web/piano-docs/>



Dépannage

Alimentation

L'instrument ne s'allume pas.

Vérifiez que le câble d'alimentation est connecté correctement du côté de la prise et du côté de l'instrument. Il est peut-être connecté d'un côté et déconnecté de l'autre. Essayez de débrancher/rebrancher le câble d'alimentation. [{vtlna-link0}{/vtlna-link0}](#)

L'appareil s'éteint subitement ou après une période d'inactivité

Vérifiez que la fonction « Auto Power Off » est désactivée.

L'écran s'éteint subitement

Si une durée a été définie pour l'arrêt automatique de l'affichage dans « Auto Display Off », l'écran s'éteint automatiquement à cette période. Appuyez sur l'écran pour le rallumer.

Son

Ce piano numérique tente de reproduire la riche variété de timbres d'un piano acoustique aussi précisément que possible. Cela inclut de nombreuses résonances, bruits, et d'autres caractéristiques subtiles qui contribuent à l'expérience générale du jeu au piano. Bien que ces tonalités existent pour améliorer le réalisme de l'instrument, il est possible de régler le son du piano pour qu'il corresponde aux préférences du joueur, comme expliqué ci-dessous.

Aucun son n'est produit

- Vérifiez que le volume n'est pas sur la position la plus basse.
- Vérifiez qu'aucun casque (ou adaptateur pour casque) n'est branché dans les prises jacks PHONES.
- Vérifiez que « Local Control » est activé dans le menu des paramètres MIDI.



P.13

Volume et casque

Le son est déformé en lisant certains morceaux ou dans certains registres

Si le volume est augmenté, le son peut être déformé pour certains morceaux. Dans ce cas, baissez le volume avant de jouer de l'instrument.

Le volume est différent selon la touche jouée

Réglez le volume des touches à votre convenance dans Volume des touches.

MEMO

Pour des informations détaillées sur Volume des touches et son utilisation, merci de vous référer au manuel en ligne.

<https://www2.kawai.co.jp/emi-web/piano-docs/>



La pédale de sustain n'est pas relâchée mais le son est maintenu

C'est normal. Les touches les plus aiguës du clavier (voir illustration ci-dessous) n'ont pas d'étau pour limiter le son. Puisque l'instrument reproduit fidèlement cette caractéristique, le son du clavier est maintenu sans appuyer sur la pédale de sustain.

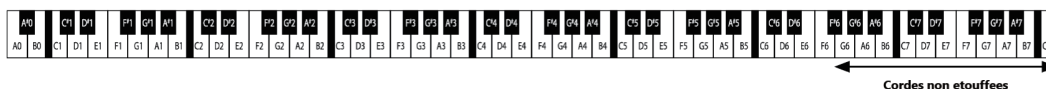

Pédales

Les pédales font du bruit lorsqu'on les actionne

Lorsque la pédale de sustain est actionnée, vous entendrez un son de corde produit lorsque le feutre est relevé, même sans jouer de note. Ce n'est pas un dysfonctionnement.

Les pédales ne fonctionnent pas

Vérifiez que le câble des pédales est bien connecté à l'instrument. Même s'il est connecté, débranchez puis rebranchez-le.

Le pédalier bouge lorsqu'on actionne une pédale

Vérifiez que la vis de support des pédales est bien positionnée.



Connectivité

■ L'instrument ne parvient pas à se connecter à l'appareil intelligent/l'application via Bluetooth

- Vérifiez que la fonction Bluetooth de l'instrument est activée.
- MIDI Bluetooth doit être connecté depuis les paramètres de l'application et non depuis les paramètres Bluetooth de l'appareil intelligent.

■ La connexion à un appareil intelligent connecté est impossible

Si la connexion est perdue immédiatement, désactivez puis réactivez les paramètres Bluetooth puis réessayez.

■ Le nom de l'instrument n'apparaît pas sur l'appareil intelligent

L'instrument est peut-être connecté à un autre appareil. Utilisez « Bluetooth Audio Pairing » pour annuler le couplage de l'instrument.

■ Les données de performance des morceaux intégrés à l'instrument ne peuvent pas être transférées

Les données de performance pour les morceaux intégrés ne peuvent pas être exporté via MIDI Bluetooth.

MEMO

Pour plus d'informations sur la fonction Bluetooth et ses fonctionnalités, merci de vous référer au manuel en ligne.

<https://www2.kawai.co.jp/emi-web/piano-docs/>



M E M O

Liste des morceaux internes

Liste des sons et des démos

Nom du son	Titre du morceau/Compositeur
SK-EX Competition Grand Piano Concert	La Campanella / Liszt
EX Concert Grand Piano Concert	Hungarian Rhapsodies No.6 / Liszt
Upright Piano Classic	Alpenglügen Op.193 / Oesten
SK-EX Competition Grand Piano Jazz	Original / Kawai
EX Concert Grand Piano Pop	Original / Kawai
SK-EX Competition Grand Piano Mellow	Sonata No.30 Op.109 / Beethoven
EX Concert Grand Piano Mellow	La Fille aux Cheveux de lin / Debussy
EX Concert Grand Piano Modern	Original / Kawai
Tine Electric Piano	Original / Kawai
Modern Electric Piano	Original / Kawai
Jazz Organ	Original / Kawai
Church Organ	Chorale Prelude "Wachet auf, ruft uns die Stimme" / Bach
Harpsichord	French Suite No.6 / Bach
Vibraphone	Original / Kawai
String Ensemble	Le quattro stagioni: la "Primavera" / Vivaldi
Slow Strings	Original / Kawai
Choir	Londonderry Air / Irish folk song
New Age Pad	Original / Kawai
Atmosphere	Original / Kawai

Liste des titres Concert Magic

Comptines

Titre du morceau	Compositeur
Twinkle, Twinkle, Little Star	French folk song
I'm A Little Teapot	Traditional
Mary Had A Little Lamb	American folk song
London Bridge	Traditional
Row, Row, Row Your Boat	American folk song
Frère Jacques	French folk song
Old MacDonald Had A Farm	American folk song

Chants de Noël

Titre du morceau	Compositeur
Hark The Herald Angels Sing	Mendelssohn
Jingle Bells	Traditional
Deck The Halls	Welsh Air
O Come All Ye Faithful	J.Reading
Joy To The World	Traditional
Silent Night	Traditional
We Wish You A Merry Christmas	British folk song

Classiques américains

Titre du morceau	Compositeur
Battle Hymn Of The Republic	Traditional
Yankee Doodle	American folk song
Londonderry Air	Irish folk song
Clementine	American folk song
Auld Lang Syne	Scottish folk song
Oh Susanna	S.C.Foster
The Camptown Races	S.C.Foster

Classiques américains

Titre du morceau	Compositeur
When The Saints Go Marching In	American folk song
The Entertainer	S.Joplin

Sélections classiques

Titre du morceau	Compositeur
William Tell Overture	Rossini
Andante from Symphony No.94	Haydn
Für Elise	Beethoven
Clair De Lune	Debussy
Skater's Waltz	E.Waldteufel
Blue Danube Waltz	Strauss
Gavotte	Gossec
Waltz Of The Flowers	Tchaikovsky

Occasions spéciales

Titre du morceau	Compositeur
Bridal Chorus	Wagner
Wedding March	Mendelssohn
Pomp And Circumstance	Elgar

Musique internationale

Titre du morceau	Compositeur
When Irish Eyes Are Smiling	E.R.Ball
Chiapanecas	Mexican folk song
Santa Lucia	Naplish folk song
Funiculì Funiculà	L.Denza
Romance De L'amour	Spanish folk song
My Wild Irish Rose	Chauncy Alcote

Connexion à d'autres appareils

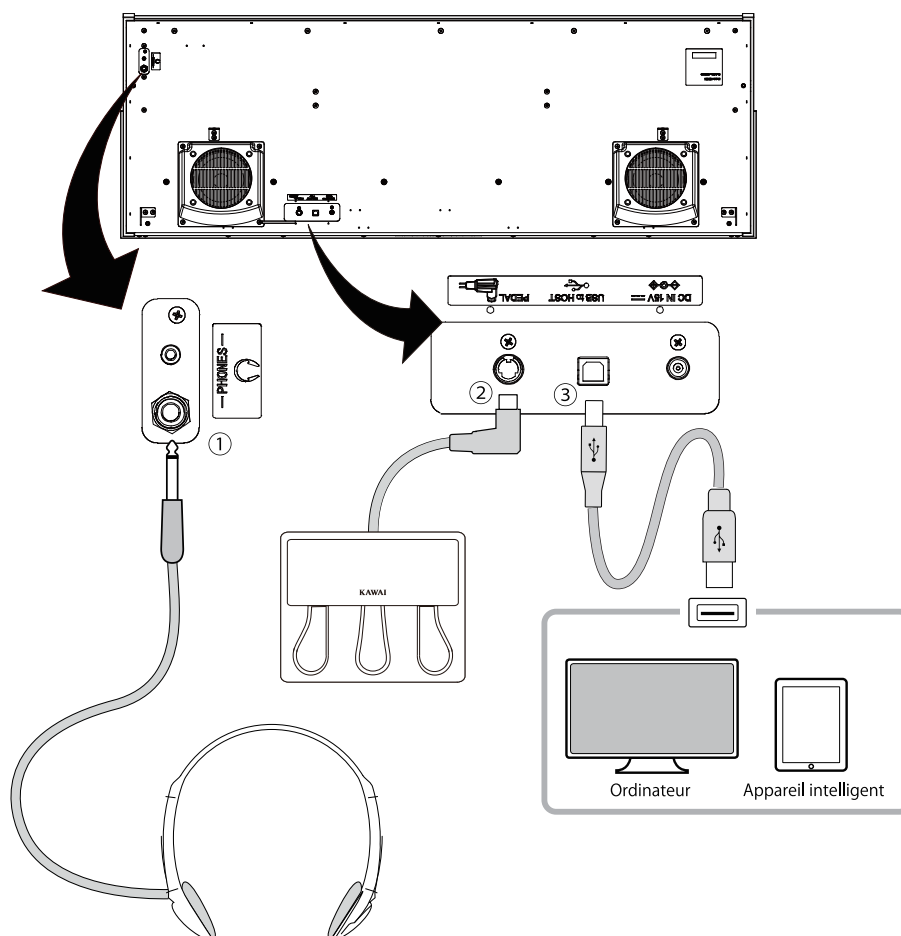

① PHONES (prises du casque)

Ces prises servent à brancher le casque. Jusqu'à deux appareils peuvent être connectés.

② PEDAL (câble du pédalier)

Cette prise permet de brancher le câble du pédalier.

③ USB to HOST

Ce port sert à connecter l'instrument à un ordinateur ou un appareil intelligent grâce à un câble USB standard. L'instrument est reconnu comme appareil MIDI qui envoie et reçoit des messages MIDI. Utilisez le câble approprié pour connecter l'appareil.

CHECK

Avant d'associer l'instrument à d'autres appareils, assurez-vous de couper l'alimentation dudit instrument.

Pilotes USB

Pour échanger des données entre ce piano numérique et un ordinateur via une connexion USB, le logiciel (pilote USB-MIDI) doit être installé dans l'ordinateur pour que le piano numérique fonctionne correctement. Sur les derniers systèmes d'exploitation, ce pilote s'installe automatiquement et aucun pilote supplémentaire n'est nécessaire.

Le pilote USB-MIDI à utiliser change selon le système d'exploitation de l'ordinateur. Pour en savoir plus, veuillez vous référer à la page du site web de Kawai Global : <https://www.kawai-global.com/usb>

Appareils intelligents

Ce produit prend en charge la connexion aux appareils intelligents et permet aux joueurs d'utiliser des applications conçues pour l'instrument.

Avant d'utiliser cette fonctionnalité, veuillez consulter les informations récentes sur les applications compatibles et l'environnement opérationnel, disponibles sur le site web de Kawai Global : <https://www.kawai-global.com/usb>

Remarques sur USB TO HOST

- Si MIDI Bluetooth et USB sont connectés en même temps, MIDI Bluetooth est prioritaire.
- Assurez-vous que le piano numérique est ÉTEINT avant de tenter de le connecter à un ordinateur avec un câble USB.
- Lorsque le piano numérique est connecté à un ordinateur via une connexion USB, il peut y avoir une courte latence avant le début de la communication.
- Si le piano numérique est connecté à un ordinateur via un hub USB et que les actions deviennent aléatoires ou instables, connectez le câble USB directement dans l'un des ports USB de l'ordinateur.
- La déconnexion soudaine du câble USB ou l'activation/désactivation du piano numérique lors d'une action peut provoquer l'instabilité du piano numérique ou des tâches de l'ordinateur dans les cas suivants :
 - lors de l'installation du pilote
 - lors du démarrage de l'ordinateur
 - lorsque les applications MIDI traitent des tâches
 - lors de la communication avec l'ordinateur
 - lorsque l'ordinateur est en mode économie d'énergie
- Si d'autres problèmes surviennent avec la communication MIDI USB lorsque l'instrument est connecté, veuillez consulter le manuel d'utilisation de votre ordinateur et vérifiez toutes les connexions et paramètres MIDI concernés dans le système d'exploitation de l'ordinateur.

Remarques sur le Bluetooth®

- De nombreux appareils utilisent la bande 2.4GHz dont se sert la fonction Bluetooth. Dans certains cas, la vitesse de communication ou la distance de communication peut diminuer, ou la communication peut être déconnectée à cause d'autres appareils.
- Ce piano numérique est toujours en attente de connexion Bluetooth. Si plusieurs appareils Bluetooth sont disponibles, faites attention à ne pas vous connecter à un autre appareil que celui souhaité.
- MIDI : conforme à Bluetooth (v5.0)/MIDI via Bluetooth Low Energy
- AUDIO : Bluetooth (compatible à la v5.1 A2DP)

Instructions d'assemblage

⚠ CAUTION

Nous recommandons d'être au moins deux personnes pour assembler ce piano numérique. Pour déplacer le piano numérique, soulevez-le horizontalement et prenez soin de ne pas vous coincer les mains ou les doigts, ni de le faire tomber sur vos pieds.

Composants fournis

Avant de commencer l'assemblage du piano numérique, assurez-vous de bien disposer de tous les composants. Vous aurez aussi besoin d'un tournevis cruciforme Phillips (non inclus) pour assembler cet instrument.

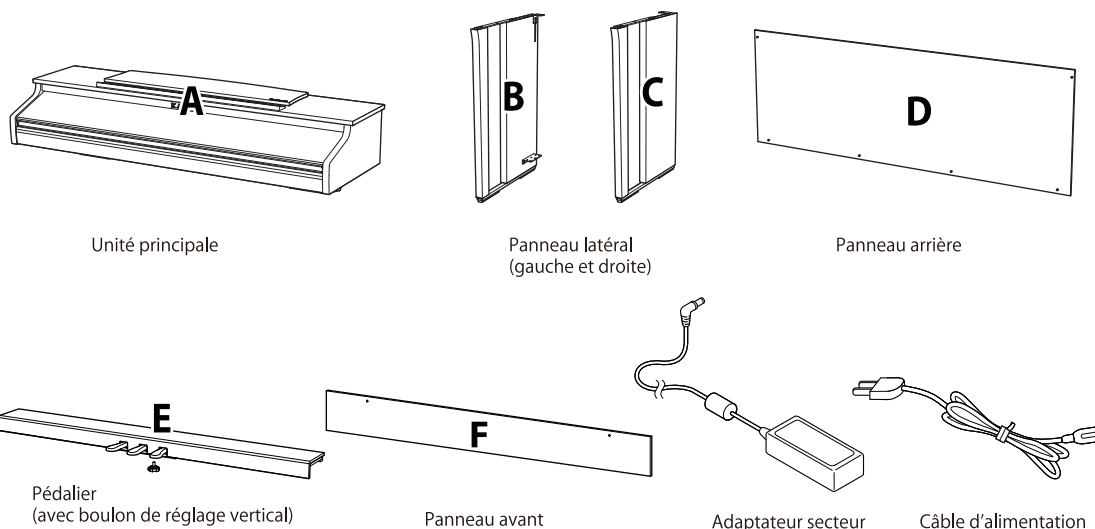

Screw set

- a** Vis (avec rondelle plate et rondelle ressort) x 4



- b** Vis à tête plate (12 mm) x 2



- c** Vis taraudeuse (longue, noire, 4 x 30 mm) x 2 *

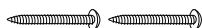

- d** Vis taraudeuse (courte, noire, 4 x 20 mm) x 4 *



- e** Vis taraudeuse (argentée, 4 x 16 mm) x 4 **

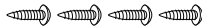

* Pour les instruments blancs satinés, les vis noires seront remplacées par des argentées.

** Les vis autotaraudeuses sont **e** fournies dans un sac séparé.

Kit pour crochet de casque

- Crochet de casque Vis



- Vis de fixation x 2 (4 x 14 mm)



1. Fixation des panneaux (B et C) latéraux au pédalier (E)

- ① Détachez et tendez le câble de connexion de pédales sous le pédalier (E).
- ② Attachez les panneaux latéraux (B et C) au pédalier (E) grâce aux vis de montage temporaires situées à chaque extrémités du pédalier.
- ③ Assurez-vous que les panneaux latéraux (B et C) touchent le pédalier (E) de sorte qu'il n'y ait pas d'espace entre ces pièces puis serrez les vis de montage temporaires.
- ④ Insérez les quatre petites vis taraudeuses argentées **d** dans les trous restants, comme sur l'image, et fixez bien le pédalier aux panneaux latéraux gauche et droite.

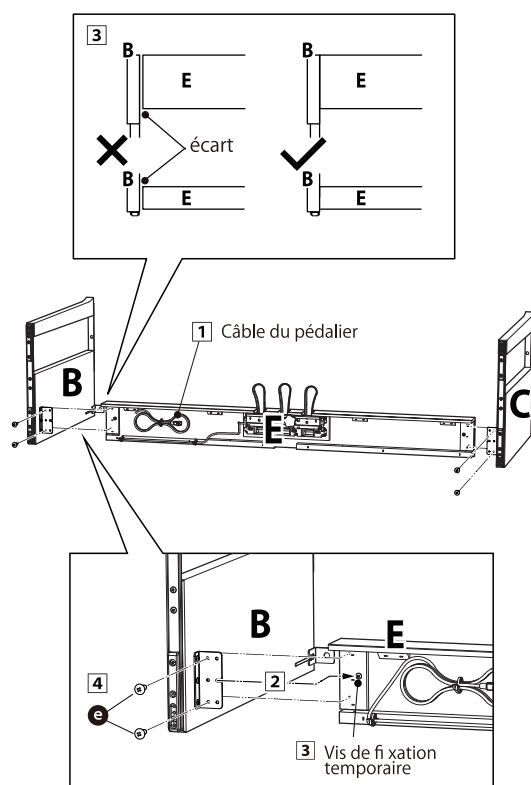

2. Fixer le panneau arrière (D)

- ① Mettez la structure du pédalier (E) et des panneaux latéraux (B et C) debout (à la verticale) sur le sol, comme montré dans l'illustration ci-dessous.
À présent, vérifiez qu'aucun éléments ou partition n'est sur le sol et que la vis de réglage est insérée dans le pédalier.
- ② Attachez sans trop serrer le panneau arrière (D) aux panneaux latéraux gauche et droit (B et C) avec les longues vis taraudeuses noires **b**.
- ③ Fixez le panneau arrière (D) au pédalier (E) grâce aux quatre petites vis taraudeuses noires **c**.
- ④ Terminez d'insérer jusqu'au bout les longues vis taraudeuses noires **b** pour que les panneaux latéraux gauche et droit (B et C) et le panneau arrière (D) soient alignés et qu'il n'y ait aucun espace entre eux.

✓ CHECK

Selon la couleur de l'instrument, les vis noires peuvent être remplacées par des vis argentées.

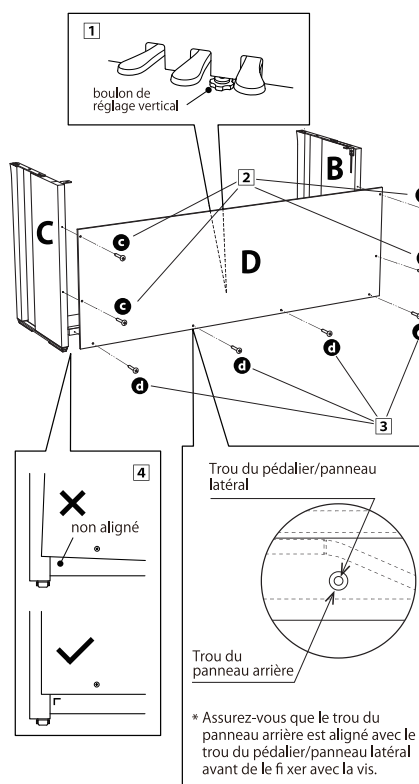

3. Monter l'unité principale (A) sur le meuble

- ① Soulevez l'unité principale (A) et placez-la délicatement sur le meuble.
Positionnez l'unité principale (A) sur l'avant du meuble, de telle sorte que les trous des attaches métalliques soient visibles du dessus.
- ② Mettez les panneaux latéraux (C) bien en place. Tout en maintenant d'une main l'unité principale (A) pour éviter qu'elle bascule et tombe, faites glisser délicatement l'unité principale (A) vers l'arrière jusqu'à ce que les crochets de l'unité principale (A) s'accrochent aux attaches métalliques des panneaux latéraux (B et C) et verrouillent la position.

⚠ CAUTION

En posant l'unité principale (A) sur le meuble, prenez soin de ne pas vous coincer les mains et les doigts.

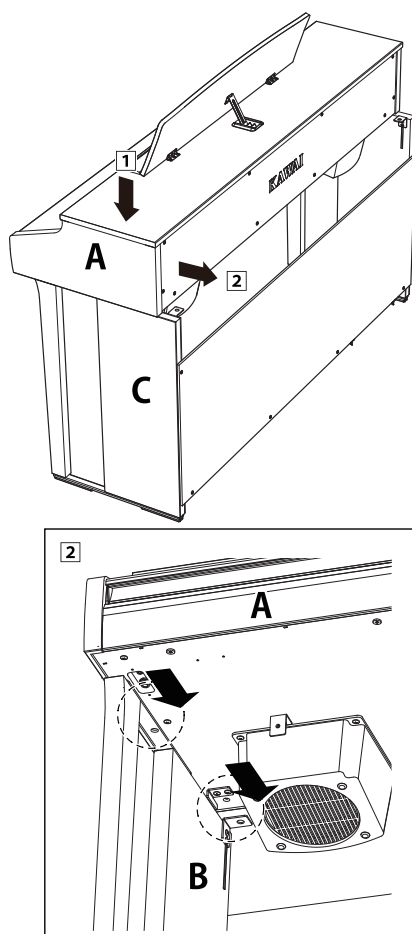

4. Fixer l'unité principale (A) sur le meuble

- ① Attachez sans trop serrer l'unité principale (A) au meuble avec quatre vis (à ressort) **a**.
- ② Vissez sans trop serrer **a** puis déplacez l'unité principale (A) de telle sorte que les quatre vis soient droites. Ensuite, ajustez l'unité principale (A) pour que les côtés dépassent de manière égale en regardant l'instrument de face.
- ③ Terminez d'enfoncer les vis **a** jusqu'à ce que le ressort soit comprimé.

⚠ CAUTION

Vissez fermement toutes les vis afin de garantir que l'unité principale (A) est bien fixée au meuble. Si l'unité principale (A) tombe du meuble, cela peut être très dangereux.

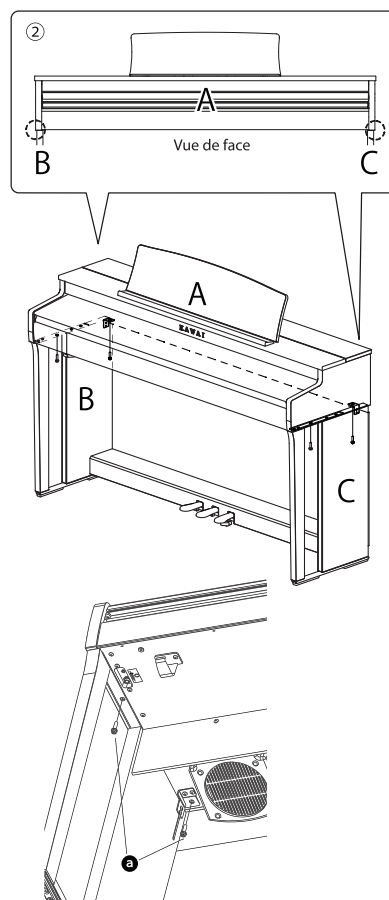

5. Connecter les câbles

- ① Faites passer le câble de connexion des pédales sortant du pédalier (E) par l'ouverture du panneau arrière (D) vers l'arrière de l'instrument et connectez-le à la prise PEDAL au bas de l'unité principale (A).
- ② Connectez le câble d'alimentation à la prise [AC INLET].
- ③ Utilisez les attaches des panneaux latéraux (B) pour que les câbles restent en place.

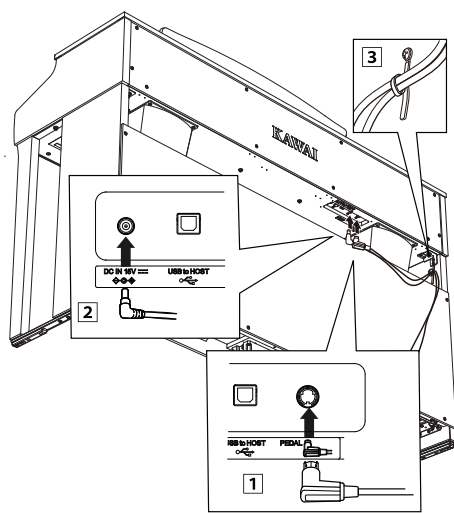

⚠ CAUTION

Lorsque vous insérez le bout du câble des pédales dans la prise jack au bas de l'unité principale du piano numérique, assurez-vous que les broches sont alignées sur l'emplacement du jack, puis insérez complètement la prise dans le jack. Si vous l'insérez en forçant parce qu'elle n'est pas droite, les broches peuvent se plier ou se rompre.

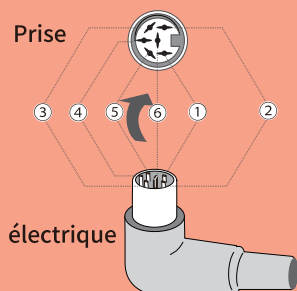

6. Fixation du panneau avant (F)

Fixez le panneau avant (F) aux supports métalliques situés sous l'unité principale à l'aide des deux vis à tête plate **b**.

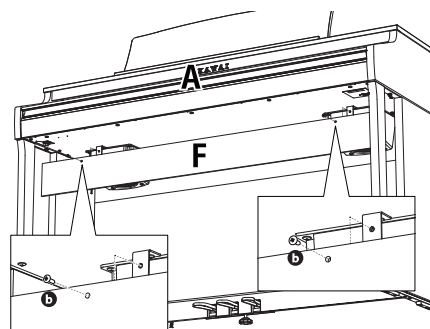

7. Fixer le support pour casque

Fixer le support pour casque en dessous de l'unité principale avec les deux vis d'installation fournies, tel qu'illustré ci-dessous.

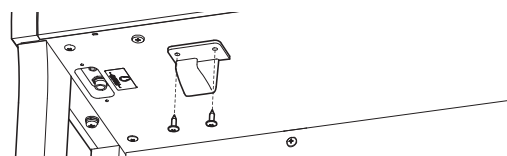

8. Ajuster la vis de support du pédalier

Tournez la vis de support du pédalier située à l'arrière du pédalier (E) dans le sens inverse des aiguilles d'une montre pour la faire sortir jusqu'à ce qu'elle touche le sol pour maintenir fermement les pédales en place. Selon votre matériel et l'état du sol, un bruit de friction peut survenir en actionnant la pédale. Le cas échéant, mettez du feutre ou un tapis entre le sol et la vis de support du pédalier.

⚠ CAUTION

Si l'instrument est utilisé alors que la vis de support du pédalier ne touche pas le sol, ou qu'elle y est trop appuyée, le pédalier peut s'abîmer. Pour déplacer l'instrument, soulevez-le au lieu de le faire glisser.

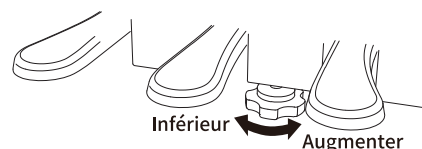

Informations sur les spécifications de l'adaptateur

Ce tableau de spécifications de l'adaptateur est conforme aux exigences des règles de la Commission de l'UE (EU) 2019/1782.

	Adaptor Type			
	PS-129	PS-154	PS-241	PS-242
Manufacturer's trademark	KAWAI	KAWAI	KAWAI	KAWAI
Model identifier	PS-129	PS-154	PS-241	PS-242
Input voltage	230 V	230 V	230 V	230 V
Input AC frequency	50 Hz	50 Hz	50 Hz	50 Hz
Output voltage	12.0 V	15.0 V	24.0 V	24.0 V
Output current	2.0 A	4.0 A	6.2 A	5.0 A
Output power	24.0 W	60.0 W	150.0 W	120.0 W
Average active efficiency	90.38%	90.17%	90.41%	91.55%
Efficiency at low load (10%)	85.71%	85.13%	78.62%	88.84%
No-load power consumption	0.061 W	0.200W	0.135 W	0.020 W

Déclaration de conformité de l'UE

EU Declaration of Conformity

BG	ОПРОСТЕНА ЕС ДЕКЛАРАЦИЯ ЗА СЪОТВЕТСТВИЕ
Bulgarian	С настоящото Kawai Европа GmbH декларира, че този тип радиосъоръжение [CN201] е в съответствие с Директива 2014/53/ЕС. Цялостният текст на ЕС декларацията за съответствие може да се намери на следния интернет адрес:
ES	DECLARACIÓN UE DE CONFORMIDAD SIMPLIFICADA
Spanish	Por la presente, Kawai Europa GmbH declara que el tipo de equipo radioeléctrico [CN201] es conforme con la Directiva 2014/53/UE. El texto completo de la declaración UE de conformidad está disponible en la dirección Internet siguiente:
CS	ZJEDNODUŠENÉ EU PROHLÁŠENÍ O SHODĚ
Czech	Tímto Kawai Europa GmbH prohlašuje, že typ rádiového zařízení [CN201] je v souladu se směrnicí 2014/53/EU. Úplné znění EU prohlášení o shodě je k dispozici na této internetové adrese:
DA	FORENKLET EU-OVERENSSTEMMELSEERKLÆRING
Danish	Herved erklærer Kawai Europa GmbH, at radioudstyrstypen [CN201] er i overensstemmelse med direktiv 2014/53/EU. EU-overensstemmelseerklæringens fulde tekst kan findes på følgende internetadresse:
DE	VEREINFACHTE EU-KONFORMITÄTSERKLÄRUNG
German	Hiermit erklärt Kawai Europa GmbH, dass der Funkanlagentyp [CN201] der Richtlinie 2014/53/EU entspricht. Der vollständige Text der EU-Konformitätserklärung ist unter der folgenden Internetadresse verfügbar:
ET	LIHTSUSTATUD ELI VASTAVUSDEKLARATSIOON
Estonian	Käesolevaga deklareerib Kawai Europa GmbH, et käesolev raadioseadme tüüp [CN201] vastab direktiivi 2014/53/EL nõuetele. ELi vastavusdeklaratsiooni täielik tekst on kättesaadav järgmisel internetiaadressil:
EL	ΑΠΛΟΥΣΤΕΥΜΕΝΗ ΔΗΛΩΣΗ ΣΥΜΜΟΡΦΩΣΗΣ ΕΕ
Greek	Με την παρούσα ο/η Kawai Europa GmbH, δηλώνει ότι ο ραδιοεξοπλισμός [CN201] πληροί την οδηγία 2014/53/ΕΕ. Το πλήρες κείμενο της δήλωσης συμμόρφωσης ΕΕ διατίθεται στην ακόλουθη ιστοσελίδα στο διαδίκτυο:
EN	SIMPLIFIED EU DECLARATION OF CONFORMITY
English	Hereby, Kawai Europa GmbH declares that the radio equipment type [CN201] is in compliance with Directive 2014/53/UE. The full text of the EU declaration of conformity is available at the following internet address:
FR	DECLARATION UE DE CONFORMITE SIMPLIFIEE
French	Le soussigné, Kawai Europa GmbH, déclare que l'équipement radioélectrique du type [CN201] est conforme à la directive 2014/53/UE. Le texte complet de la déclaration UE de conformité est disponible à l'adresse internet suivante:
HR	POJEDNOSTAVLJENA EU IZJAVA O SUKLADNOSTI
Croatian	Kawai Europa GmbH ovime izjavljuje da je radijska oprema tipa [CN201] u skladu s Direktivom 2014/53/EU. Cjeloviti tekst EU izjave o sukladnosti dostupan je na sljedećoj internetskoj adresi:
IT	DICHIARAZIONE DI CONFORMITÀ UE SEMPLIFICATA
Italian	Il fabbricante, Kawai Europa GmbH, dichiara che il tipo di apparecchiatura radio [CN201] è conforme alla direttiva 2014/53/UE. Il testo completo della dichiarazione di conformità UE è disponibile al seguente indirizzo Internet:
LV	VIENKĀRŠŌTA ES ATBILSTĪBAS DEKLARĀCIJA
Latvian	Ar šo Kawai Europa GmbH deklarē, ka radioiekārta [CN201] atbilst Direktīvai 2014/53/ES. Pilns ES atbilstības deklarācijas teksts ir pieejams šādā interneta vietnē:
LT	SUPAPRASTINTA ES ATITIKTIES DEKLARACIJA
Lithuanian	Aš, Kawai Europa GmbH, patvirtinu, kad radijo įrenginių tipas [CN201] atitinka Direktyvą 2014/53/ES. Visas ES atitikties deklaracijos tekstas prieinamas šiuo interneto adresu:
HU	EGYSZERŰSÍTETT EU-MEGFELELŐSÉGI NYILATKOZAT
Hungarian	Kawai Europa GmbH igazolja, hogy a [CN201] típusú rádióberendezés megfelel a 2014/53/EU irányelvnek. Az EU-megfelelőségi nyilatkozat teljes szövege elérhető a következő internetes címen:
MT	DIKJARAZZJONI SSIMPLIFIKATA TA' KONFORMITÀ TAL-UE
Maltese	B'dan, Kawai Europa GmbH, niddikjara li dan it-tip ta' tagħmir tar-radju [CN201] huwa konformi mad-Direttiva 2014/53/UE. It-test kollu tad-dikjarazzjoni ta' konformità tal-UE huwa disponibbli f'dan l-indirizz ta-Internet li ġej:
NL	VEREENVOUDIGDE EU-CONFORMITEITSVERKLARING
Dutch	Hierbij verklaar ik, Kawai Europa GmbH, dat het type radioapparaat [CN201] conform is met Richtlijn 2014/53/EU. De volledige tekst van de EU-conformiteitsverklaring kan worden geraadpleegd op het volgende internetadres:
PL	UPROSZCZONA DEKLARACJA ZGODNOŚCI UE
Polish	Kawai Europa GmbH niniejszym oświadcza, że typ urządzenia radiowego [CN201] jest zgodny z dyrektywą 2014/53/UE. Pełny tekst deklaracji zgodności UE jest dostępny pod następującym adresem internetowym:
PT	DECLARAÇÃO UE DE CONFORMIDADE SIMPLIFICADA
Portuguese	O(a) abaixo assinado(a) Kawai Europa GmbH declara que o presente tipo de equipamento de rádio [CN201] está em conformidade com a Diretiva 2014/53/UE. O texto integral da declaração de conformidade está disponível no seguinte endereço de Internet:
RO	DECLARAȚIA UE DE CONFORMITATE SIMPLIFICATĂ
Romanian	Prin prezenta, Kawai Europa GmbH declară că tipul de echipamente radio [CN201] este în conformitate cu Directiva 2014/53/UE. Textul integral al declarației UE de conformitate este disponibil la următoarea adresă internet:
SK	ZJEDNODUŠENÉ EÚ VYHLÁŠENIE O ZHODE
Slovak	Kawai Europa GmbH týmto vyhlasuje, že rádiové zariadenie typu [CN201] je v súlade so smernicou 2014/53/EÚ. Úplné EÚ vyhlásenie o zhode je k dispozícii na tejto internetovej adrese:
SL	POENOSTAVLJENA IZJAVA EU O SKLADNOSTI
Slovenian	Kawai Europa GmbH potrjuje, da je tip radijske opreme [CN201] skladen z Direktivo 2014/53/EU. Celotno besedilo izjave EU o skladnosti je na voljo na naslednjem spletnem naslovu:
FI	YKSINKERTAISTETTU EU-VAATIMUSTENMUKAISUUSVAKUUTUS
Finnish	Kawai Europa GmbH vakuuttaa, että radiolaitetyyppi [CN201] on direktiivin 2014/53/EU mukainen. EU-vaatimustenmukaisuusvakuutuksen täysimittainen teksti on saatavilla seuraavassa internetosoitteessa:
SV	FÖRENKLAD EU-FÖRSÄKRAN OM ÖVERENSSTÄMMELSE
Swedish	Härmed försäkras Kawai Europa GmbH att denna typ av radioutrustning [CN201] överensstämmer med direktiv 2014/53/EU. Den fullständiga texten till EU-försäkran om överensstämmelse finns på följande webbadress:
https://www.kawai-global.com/	

Spécifications

Clavier	Grand Feel Compact avec Let-Off, triple capteur et contrepoids 88 touches en bois avec surfaces Sensation ivoire
Écran	128 x 128 pixels OLED
Polyphonie	Max. 192 notes (selon le son sélectionné)
Sons	19 sons
Métronome	1/4, 2/4, 3/4, 4/4, 5/4, 3/8, 6/8 battements
Enregistreur interne	3 enregistreur interne – une capacité de mémoire d'environ 10 000 notes
Titres/morceaux intégrés	338 titres (Demos : 19 titres, Leçon : 279 titres, Concert Magic : 40 titres)
Effet	Réverbe (Room, Lounge, Small Hall, Concert Hall, Live Hall, Cathedral)
Fonctions du casque	Casque audio spatial, Type écouteurs
Fonctions Bluetooth®	MIDI : Bluetooth (Ver. 5.0)/conforme MIDI over Bluetooth Low Energy Audio : Bluetooth (compatible Ver. 5.1 A2DP)
Autres fonctions	Contrôle des tonalités, Balance du volume faible, Double, Quatre mains, Accord, Touch Curve, Mode Technicien virtuel, Sans feutre, Volume des touches, Startup Settings, Bluetooth®, Volume audio Bluetooth®, Paramètres MIDI, Affichage auto off, Arrêt automatique, Restauration des paramètres d'usine
Pédales	Sustain (compatible demi-pédale), Douce, Sostenuato
Protège-clavier	Type glissière
Prises Jacks	Casque × 2, USB to HOST
Puissance de sortie	20 W x 2
Enceintes	13 cm x 2 (woofer), 5 cm x 2 (tweeter)
Puissance de sortie	AC100~240V, 50/60Hz
Consommation	12 W
Dimensions	1360 (B) x 486 (T) x 915 (H) mm (Pupitre)
Poids	57,5 kg

- Les spécifications sont susceptibles de changer.
- La disponibilité de la fonction Bluetooth dépend de l'endroit du marché.

KAWAI

THE FUTURE OF THE PIANO



Points de collecte sur www.quefairedemesdechets.fr
Privilégiez la réparation ou le don de votre appareil !

